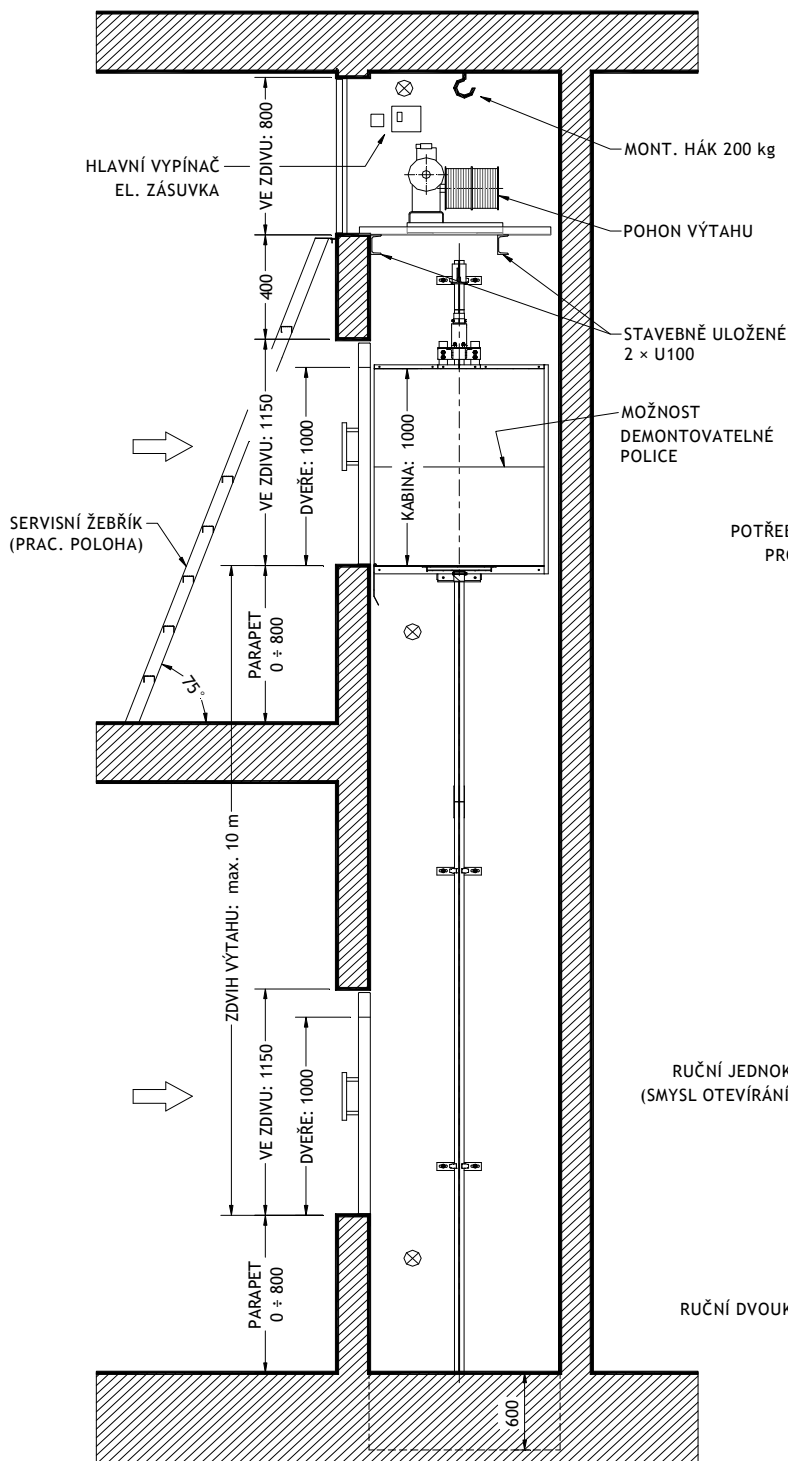
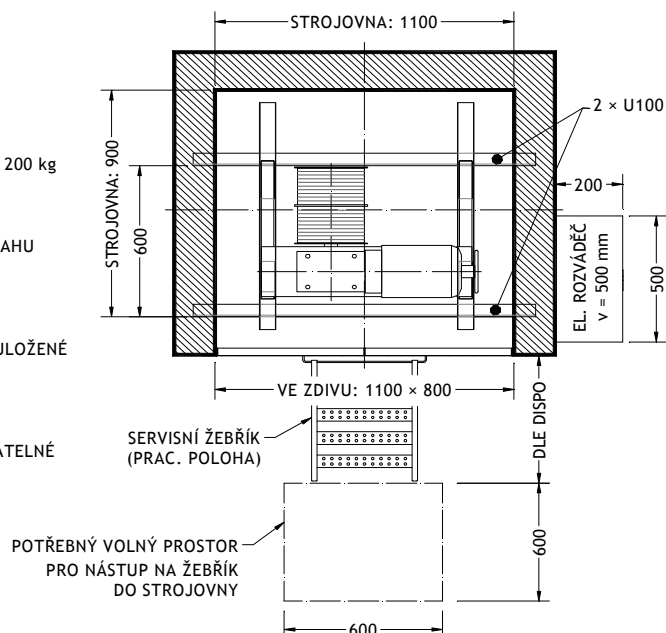
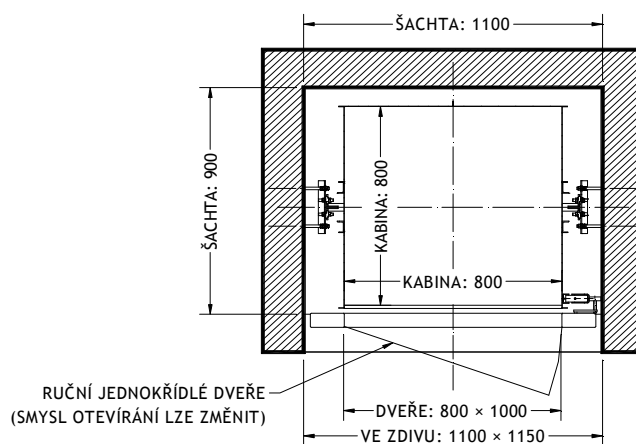
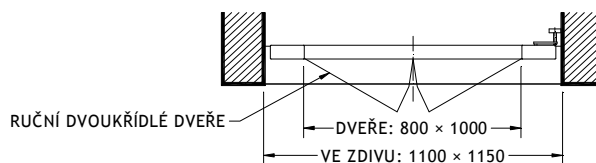

NOSNOST	RYCHLOST	KABINA	ŠACHTA	DVEŘE	EL. MOTOR	NAPĚTÍ
100 ÷ 200 kg	0,29 m/s	800 x 800 mm	1 100 x 900 mm	800 x 1 000 mm	1,1 ÷ 1,5 kW	3 x 400 V

**ŘEZ ŠACHTOU A STROJOVNOU**

**PŮDORYS STROJOVNY**

**PŮDORYS ŠACHTY**

**PROVEDENÍ ZA PŘÍPLATEK**

**POZNÁMKY:**

- MOŽNOST PROKLÁDÁČÍ VARIANTY VÝTAHU
- PŘI PARAPETU "0" JE NUTNÁ PROHLUBEŇ 600 mm
- MIN. TLOUŠŤKA ZDIVA Z PLNÝCH CIHEL 150 mm
- PŮDORYS ŠACHTY MAX. 1 m<sup>2</sup> (DLE ČSN EN 81-3)

**! POD ŠACHTOU VÝTAHU NESMÍ BÝT PŘÍSTUPNÉ PROSTORY !**

**! ZAKÁZANÁ DOPRAVA OSOB !**

*Ostatní varianty uspořádání výtahu možno projednat telefonicky.  
Technické změny vyhrazeny !*